



SUPPORTO EURO - EH12 - EH15 - EH20 EQUILIBRATORE BASCULANTE DISCO LIVELLATORE LH3

L'Eurosostegno, con le sue alette h. 8 mm., consente la posa di pavimenti in piastrelle dello spessore minimo di mm. 10.

I Supporti EH12-EH15-EH20 possono inoltre venire utilizzati anche con i 4 esclusivi Equilibratori Basculanti che provvedono automaticamente al bilanciamento dei quadrotti soprastanti in caso di dislivello.

Nel caso invece ci fosse la semplice necessità di spessorare uno o più settori di un supporto, è disponibile il Disco Livellatore LH3, con uno spessore di 3 mm., può essere utilizzato con qualsiasi tipo di supporto, sia semplice che regolabile.



EURO - EH12 - EH15 - EH20 PAVING SUPPORT BALANCER LH3 LEVELLING DISC

The paving support "EURO", thanks to its 8 mm. high spreader fins, allows to use gres tiles, 10 mm. thick at least, to transform flat roof areas into properly drained, ventilated and elevated terraces.

The paving support EH12-EH15-EH20 can moreover be used with the 4 exclusive balancers which automatically provide the adjustment to balance the slabs in case of differences in level.

Should a simple shim be necessary to be inserted between the paving support and the paving tile, the universal LH3 levelling disc is available. Made of polypropylene plastic, with a 3 mm. thickness, it can be used with every sort of simple and adjustable paving support.

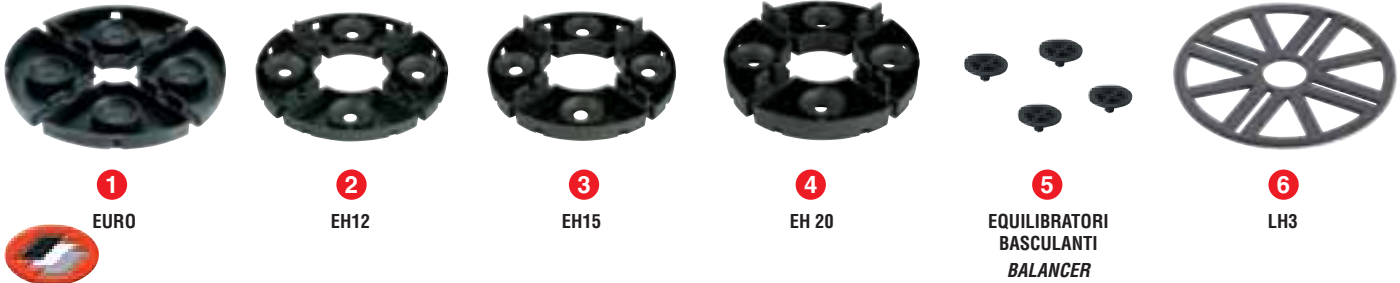

6

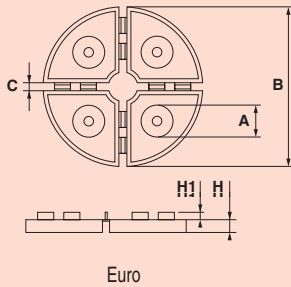

Euro

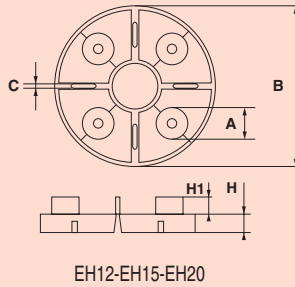

EH12-EH15-EH20

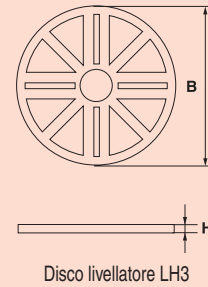

Disco livellatore LH3
Levelling disc LH3

SUPPORTI / SUPPORTS

CODICE CODE	Tipo Type	A	B	C	H	H1	EURO	Pz.
E008012008	1 Euro	30	145	2,5	12	8	0,22	250
E000012003*	2 EH12	30	150	3	12	11	0,22	250
E000015000	3 EH15	30	140	3	15	12	0,23	200
E002020000*	4 EH20	30	150	4	20	18	0,35	150
E050005000	5 Equilibratore/Balancer				5		0,07	200-600
E081003000	6 LH3	-	150	-	3	-	0,19	250-500

* Alette distanziatrici da 2 o 3 mm disponibili su richiesta / Spreader fins 2 or 3 mm thick available on request.

Misura quadrotto/Paving slab size	Quantità m ² /Pieces per m ²
cm. 50 x 50	4 Supporti/pcs
cm. 40 x 40	6,25 Supporti/pcs
cm. 30 x 30	11,11 Supporti/pcs

N.B. Nel caso le dimensioni fossero diverse, si prega di contattare il ns. ufficio tecnico. / In case of different sizes, please contact our technical department.



Voce di capitolato

SUPPORTO EH12-EH15-EH20 Fornitura e posa in opera di supporti per pavimentazione "galleggiante", costituiti da elementi aventi diametro mm. e altezza mm., dotati di alette distanziatrici h. mm., dello spessore di mm.

SUPPORTO EURO CON ALETTA DISTANZIATRICE H. MM. 8 Fornitura e posa in opera di supporti per pavimentazione "galleggiante", costituiti da elementi aventi diametro mm. 145 e altezza mm. 12, dotati di otto alette distanziatrici h. mm. 8, dello spessore di mm. 2,5.

EQUILIBRATORE BASCULANTE Fornitura e posa in opera di equilibratori basculanti, nella misura di quattro ogni supporto. Detti equilibratori hanno la funzione di livellare automaticamente gli elementi di pavimentazione.

LIVELLATORE LH 3 Fornitura e posa in opera di livellatore per supporti, avente la funzione di compensare eventuali dislivelli tra gli elementi di pavimentazione. Diametro mm. 150, spessore mm. 3.



Specification

SUPPORT EH12-EH15-EH20 Supplying and application of paving supports for elevated paving systems. They consist of mm. diameter and mm. high elements, provided with mm. high and mm. thick spreader fins.

EUROSUPPORT WITH 8 MM. HIGH SPACE WINGS. Supplying and application of paving supports for elevated paving systems. They consist of 145 mm. diameter and 12 mm. high elements, provided with eight 8 mm. high and 2,5 mm. thick spreader fins.

BALANCER Supplying and application of balancer - four per each support. These balancers are used to automatically adjust differences in level between the paving support and the paving tile.

LH 3 LEVELLING DISC Supplying and application of this special levelling disc, used to adjust differences in level between the paving support and the paving tile. 150 mm. diameter, 3 mm. high.



SUPPORTO REGOLABILE "ETERNO" CON TESTA AUTOLIVELLANTE

VANTAGGI

- Testa autolivellante che compensa automaticamente pendenze fino al 5%.
- Regolabile millimetricamente da 75 a 550 mm.
- Possibilità di regolazione dell'altezza a pavimento finito grazie all'esclusivo avvitatore.
- Base di appoggio 320 cm².
- Totalmente riciclabile.
- Resistente a temperature da -30° a +120°C.
- Resistente agli acidi.
- Resistente all'invecchiamento, ai raggi U.V.
- Estrema facilità di posa.
- Protetto da BREVETTO internazionale.



SE 3
75 - 120 mm



SE 4
120 - 170 mm



SE 5
170 - 215 mm



SE 6
140 - 230 mm



SE 7
185 - 275 mm



SE 8
235 - 325 mm



ADJUSTABLE PAVING SUPPORT "ETERNO" WITH SELF-LEVELLING HEAD

ADVANTAGES

- Self-levelling head that automatically justify slopes of 5% max.
- Adjustable height from 75 to 550 mm.
- Possibility to control the height once the pavement is finished thanks to the exclusive "regulation key".
- 320 cm² base support.
- Entirely recyclable.
- Resistant to temperatures between -30° a +120°C.
- Resistant to acids.
- Resistant to ultraviolet deterioration.
- Very easy installation.
- Protect by international patent.

6

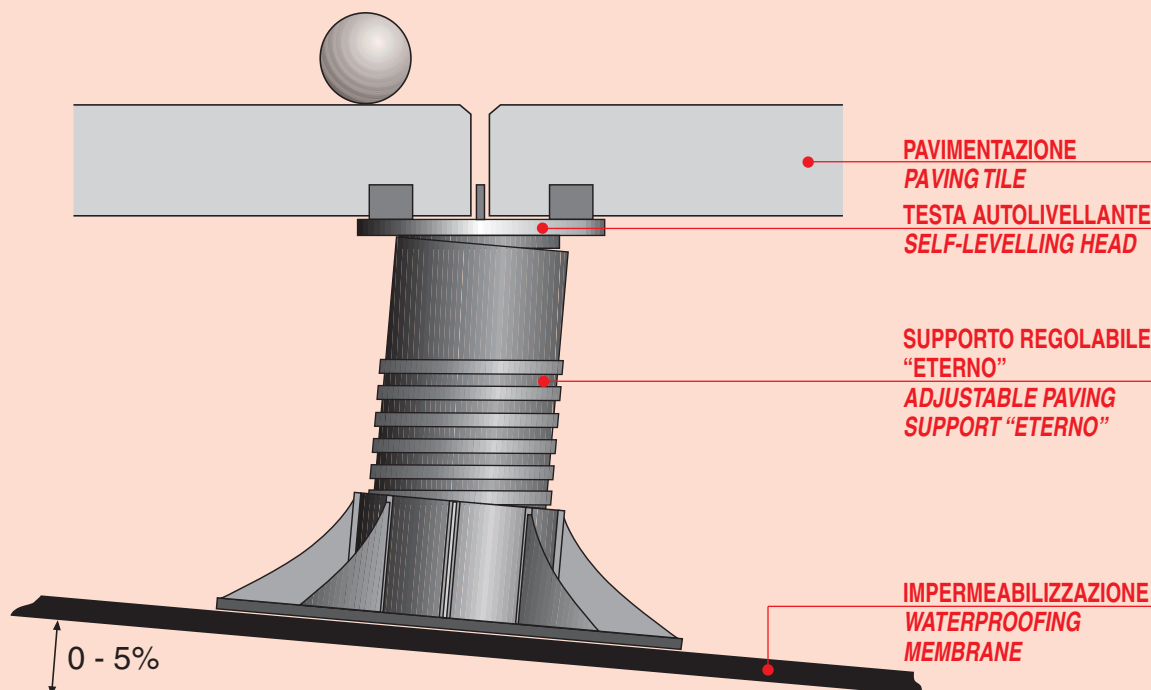

ESEMPIO DI APPLICAZIONE / APPLICATION EXAMPLE

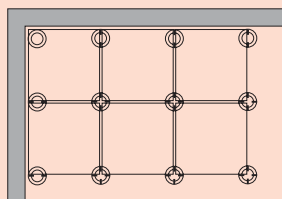

Misura quadrato/Paving slab size	Quantità m ² /Pieces per m ²
cm. 50 x 50	4 Supporti/pcs
cm. 40 x 40	6,25 Supporti/pcs
Superficie d'appoggio cm ² /Base support cm ²	105

N.B. Nel caso le dimensioni fossero diverse, si prega di contattare il ns. ufficio tecnico. / In case of different sizes, please contact our technical department.

Avvitatore
Regulation Key

Disco Livellatore LH3
LH3 Levelling Disc



6

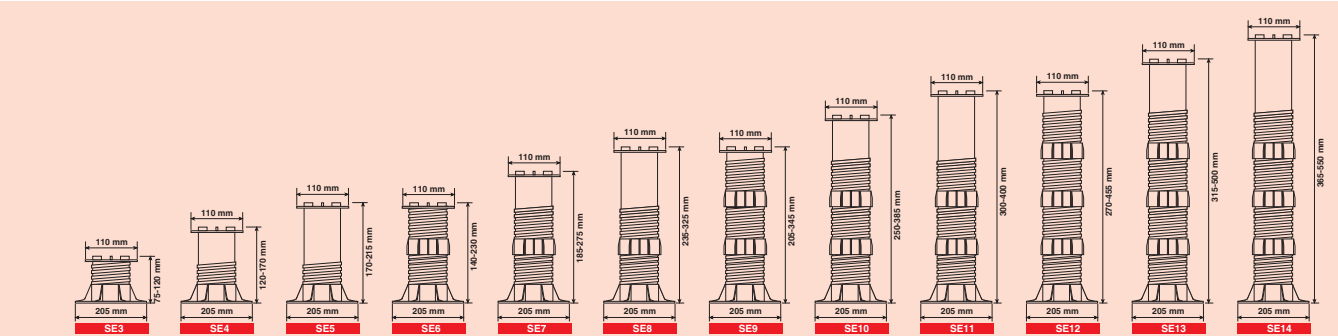

SUPPORTO REGOLABILE "ETERNO" / ADJUSTABLE PAVING SUPPORT "ETERNO"

CODICE CODE	Tipo Type	Misura Size	EURO	Pz.
E174075120	SE3	75-120	5,60	-
E174120170	SE4	120-170	5,95	-
E174170215	SE5	170-215	6,15	-
E174140230	SE6	140-230	8,05	-
E174185275	SE7	185-275	8,40	-
E174235325	SE8	235-325	8,60	-
E174205345	SE9	205-345	10,50	-
E174250385	SE10	250-385	10,85	-
E174300400	SE11	300-400	11,05	-
E174270455	SE12	270-455	12,95	-
E174315500	SE13	315-500	13,30	-
E174365550	SE14	365-550	13,50	-

CODICE CODE	Tipo Type	EURO	Pz.
E081003000	Livellatore LH3 / LH3 levelling disc	0,19	250-500
E120065000	Base / Base	2,60	40
E140060000	Vite bassa / Short threaded support	1,85	40
E140105000	Vite media / Medium threaded support	2,20	40
E140155000	Vite alta / Long threaded support	2,40	40
E150005004	Testa fissa / Fixed head*	1,15	80
E151005004	Testa basculante / Self-levelling head*	1,15	80
E130125000	Prolunga / Extension	2,45	40
E200320120	Chiave di regolazione / Regulation key**	40,60	-

* Spessore standard alette 4 mm, su richiesta 2 - 3 mm o liscia / Tabs of 4 mm standard thickness, 2 - 3 or smooth on request.

** Utilizzabile solo con alette spess. 4 mm / To be used only if head has 4 mm. thick tabs.

Voce di Capitolato
SUPPORTO REGOLABILE AUTOLIVELLANTE "ETERNO" Fornitura e posa in opera di supporti ETERNO per pavimentazione "galleggiante", regolabili in altezza e provvisti di testa basculante autolivellante. Sono costituiti da elementi aventi base di appoggio del diametro di mm 205 e altezza variabile da mm 75 a mm 550 e dotati di alette distanziatrici h. mm 20 dello spessore di mm 4.
LIVELLATORE LH 3 Fornitura e posa in opera di livellatore per supporti, avente la funzione di compensare eventuali dislivelli tra gli elementi di pavimentazione. Diametro mm. 150, spessore mm. 3.

Specification
ADJUSTABLE PAVING SUPPORT "ETERNO" Supplying and application of adjustable paving supports "ETERNO" for floating paving systems. They consist of elements with a Ø 205 mm supporting base, an adjustable height from 75 mm to 550 mm and 4 mm thick spreader fins.
LH 3 LEVELLING DISC Supplying and application of this special levelling disc, used to adjust differences in level between the paving support and the paving tile. 150 mm. diameter, 3 mm. high.



SUPPORTO REGOLABILE "ETERNO" CON TESTA AUTOLIVELLANTE O FISSA

Schema montaggio del supporto.



ADJUSTABLE PAVING SUPPORT "ETERNO" WITH SELF-LEVELLING OR FIXED HEAD

Assembling scheme.

6



Avvitatore
Regulation Key

Disco Livellatore LH3
LH3 Levelling Disc



6

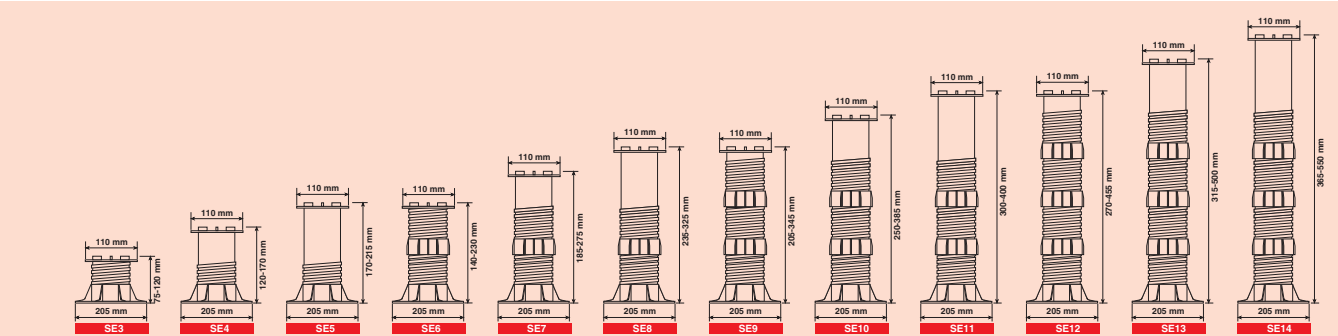

SUPPORTO REGOLABILE "ETERNO" / ADJUSTABLE PAVING SUPPORT "ETERNO"

CODICE CODE	Tipo Type	Misura Size	EURO	Pz.
E174075120	SE3	75-120	5,60	-
E174120170	SE4	120-170	5,95	-
E174170215	SE5	170-215	6,15	-
E174140230	SE6	140-230	8,05	-
E174185275	SE7	185-275	8,40	-
E174235325	SE8	235-325	8,60	-
E174205345	SE9	205-345	10,50	-
E174250385	SE10	250-385	10,85	-
E174300400	SE11	300-400	11,05	-
E174270455	SE12	270-455	12,95	-
E174315500	SE13	315-500	13,30	-
E174365550	SE14	365-550	13,50	-

CODICE CODE	Tipo Type	EURO	Pz.
E081003000	Livellatore LH3 / LH3 levelling disc	0,19	250-500
E120065000	Base / Base	2,60	40
E140060000	Vite bassa / Short threaded support	1,85	40
E140105000	Vite media / Medium threaded support	2,20	40
E140155000	Vite alta / Long threaded support	2,40	40
E150005004	Testa fissa / Fixed head*	1,15	80
E151005004	Testa basculante / Self-levelling head*	1,15	80
E130125000	Prolunga / Extension	2,45	40
E200320120	Chiave di regolazione / Regulation key**	40,60	-

* Spessore standard alette 4 mm, su richiesta 2 - 3 mm o liscia / Tabs of 4 mm standard thickness, 2 - 3 or smooth on request.

** Utilizzabile solo con alette spess. 4 mm / To be used only if head has 4 mm. thick tabs.

Voce di Capitolato
SUPPORTO REGOLABILE AUTOLIVELLANTE "ETERNO" Fornitura e posa in opera di supporti ETERNO per pavimentazione "galleggiante", regolabili in altezza e provvisti di testa basculante autolivellante. Sono costituiti da elementi aventi base di appoggio del diametro di mm 205 e altezza variabile da mm 75 a mm 550 e dotati di alette distanziatrici h. mm 20 dello spessore di mm 4.
LIVELLATORE LH 3 Fornitura e posa in opera di livellatore per supporti, avente la funzione di compensare eventuali dislivelli tra gli elementi di pavimentazione. Diametro mm. 150, spessore mm. 3.

Specification
ADJUSTABLE PAVING SUPPORT "ETERNO" Supplying and application of adjustable paving supports "ETERNO" for floating paving systems. They consist of elements with a Ø 205 mm supporting base, an adjustable height from 75 mm to 550 mm and 4 mm thick spreader fins.
LH 3 LEVELLING DISC Supplying and application of this special levelling disc, used to adjust differences in level between the paving support and the paving tile. 150 mm. diameter, 3 mm. high.



SUPPORTO REGOLABILE "ETERNO" CON TESTA AUTOLIVELLANTE O FISSA

Schema montaggio del supporto.



ADJUSTABLE PAVING SUPPORT "ETERNO" WITH SELF-LEVELLING OR FIXED HEAD

Assembling scheme.

6





MAXISOSTEGNO PROLUNGA PH50 LIVELLATORE "LH3"

Il Maxisostegno è un supporto regolabile in altezza per la realizzazione di pavimentazioni galleggianti su coperture piane. La caratteristica principale del prodotto è infatti la possibilità di regolare l'altezza da un minimo di 35 mm ad un massimo di 220 mm grazie alla nuova prolunga PH50.

I 3 elementi che compongono il supporto sono la base sulla quale viene inserito l'anello di regolazione dell'altezza e una testa filettata per l'appoggio dei quadrotti di pavimentazione.

Rispetto a prodotti simili presenti sul mercato, il Maxisostegno, grazie all'esclusivo anello di regolazione, permette di regolare l'altezza evitando di dovere togliere la pavimentazione appena posata garantendo un elevato risparmio di tempo ed energie.

Estremamente resistente ai carichi, la base di appoggio ne ripartisce il peso su una superficie di cm² 305 senza alcun rischio di danneggiare l'eventuale manto impermeabile o pannello isolante sottostanti. Nel caso ci fosse la necessità di spessorare uno o più settori del supporto è disponibile il disco livellatore LH3, spessore mm. 3.



ADJUSTABLE PAVING SUPPORT "MAXI" PH50 EXTENSION RING "LH3" LEVELLING DISC

The MAXI support is an adjustable paving support for floating paving systems on flat roofs.

The main characteristic of this product is the possibility to adjust its height from 35 to 220 mm thanks to the new PH50 extension ring.

It consists of a base, a height control ring and a threaded top where paving tiles lie.

Compared to similar products available in the market, the paving support "MAXI", thanks to its exclusive height control ring, allows to adjust the height once paving slabs are already on. A lot of time and energies are saved.

Extremely strong, its supporting base distributes the load on an area of 305 cm². Should one or more sectors of the support be slightly raised, the 3 mm high LH3 Levelling disc is available.



Esempio di applicazione Application example

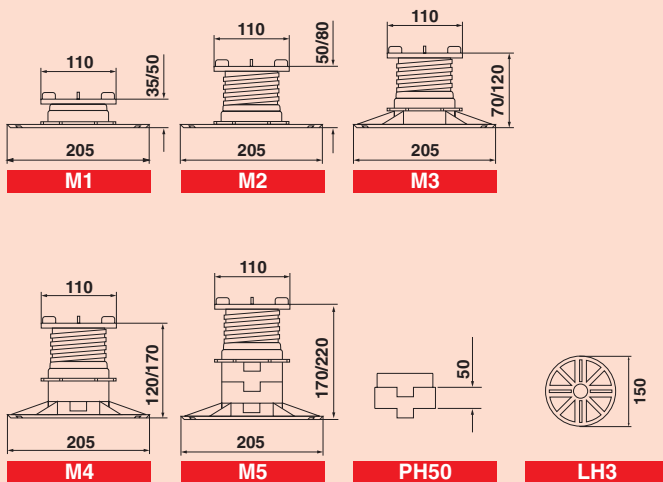
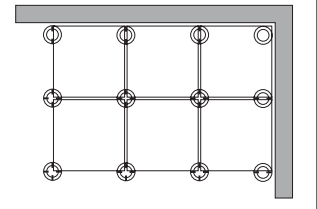

MAXISOSTEGNO / ETERNO MAXI-SUPPORT

CODICE CODE	TIPO TYPE	MISURA SIZE	EURO	Pz.
E013035050	M1	35/50 mm.	2,53	100
E013050080	M2	50/80 mm.	2,65	100
E013070120	M3	70/120 mm.	2,85	80
E013120170	M4	120/170 mm.	3,65	80
E013170220	M5	170/220 mm.	4,45	80
E081003000	LH3	h 3 mm.	0,19	250-500
E044720760	PH50	h 50 mm.	0,80	80

Misura quadrotto / Paving slab size	Quantità m ² / Pieces per m ²
cm. 50 x 50	4 Supporti / pcs
cm. 40 x 40	6,25 Supporti / pcs
Superficie d'appoggio cm ² / Base support cm ²	305

N.B. Nel caso le dimensioni fossero diverse, si prega di contattare il ns. ufficio tecnico. / In case of different sizes, please contact our technical department.

Voce di Capitolato MAXISOSTEGNO

Fornitura e posa in opera di supporti per pavimentazione "galleggiante", regolabili in altezza, costituiti da elementi aventi diametro di appoggio di mm. 205 e altezza variabile da mm. 35 a mm. 220, dotati di quattro alette distanziatrici h. mm. 19 dello spessore di mm. 3,5.

LIVELLATORE LH 3

Fornitura e posa in opera di livellatore per supporti, avente la funzione di compensare eventuali dislivelli tra gli elementi di pavimentazione. Diametro mm. 150, spessore mm. 3.



Specification ADJUSTABLE PAVING SUPPORT "MAXI"

Supplying and application of height-adjustable paving supports for floating paving systems. They consist of elements with 205 mm. base diameter and adjustable height from 35 mm. to 220 mm., provided with four 19 mm. high and 3,5 mm. thick spreader fins.

LH 3 LEVELLING DISC

Supplying and application of this special levelling disc, used to adjust differences in level between the paving support and the paving tile. 150 mm. diameter, 3 mm. high.



EUROFLOOR

È un sistema innovativo per la realizzazione di pavimentazioni interne ed esterne. Tantissime sono le applicazioni nelle quali può essere impiegato: campeggio, giardini, camminamenti, zone lavoro, zone gioco/sport, manifestazioni fieristiche, spogliatoi, terrazze.

Utilizzando l'apposito piedino di sostegno si possono invece realizzare delle pavimentazioni su terrazze o tetti piani direttamente sopra ai manti impermeabili senza rischi di danneggiarli in alcun modo. Eurofloor diventa così una valida soluzione risolvendo i problemi legati al peso e all'altezza della soglia. L'applicazione è molto semplice e veloce. Le mattonelle vengono solo appoggiate al piano di posa ed agganciate tra di loro in modo da formare una pavimentazione uniforme e solida.

Possono essere rimosse in qualsiasi momento e quindi riutilizzate.
 Peso x 1 mq. = kg. 9,8 circa. 1mq. = 13,7 mattonelle



EUROFLOOR

Eurofloor is an innovating system for a new concept of indoor and outdoor block-pavings. The range of possible applications is incredibly wide: campings, gardens, walking areas, working areas, children playgrounds sport & exhibition areas, dressing-rooms.

By using the special disc support, Eurofloor tiles can be used on terraces and flat roofs straight over the waterproofing membrane without any risk of damage. It becomes a great solution in those cases where the weight and the height of the traditional paving system are a problem.

The application is very simple and quick. The tiles are simply laid and special hooks clasp the elements to each other creating a stable and even surface. By this way tiles can be easily removed to be used again somewhere else.

Weight: 1 sqm = kgs. 9,8 1 smq = 13,7 tiles

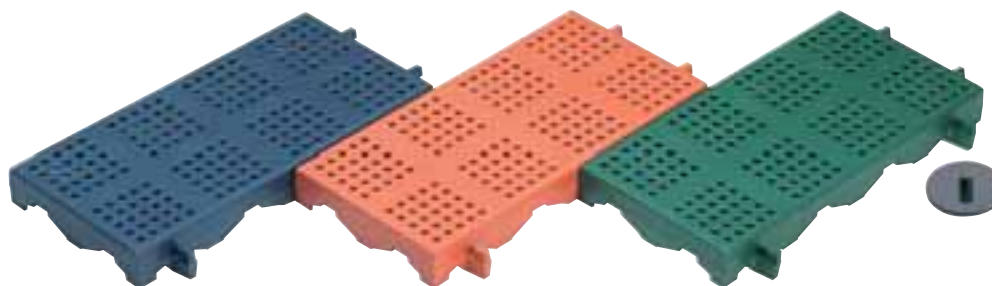

6

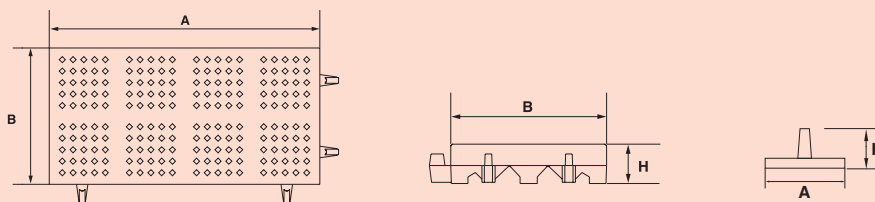

EUROFLOOR / EUROFLOOR

CODICE CODE	Tipo Type	A	B	H	Piedini / m ² Disc supports / m ²	EURO m ²	m ²
Q02000001	Verde/Green	380	190	48	-	46,35	-
Q02000002	Rosso mattone/Brick-red	380	190	48	-	46,35	-
Q02000003	Grigio/Grey	380	190	48	-	46,35	-
Q02100000	Piedino/Disc support	58	-	13	55	0,21	-



Voce di Capitolato

Fornitura e posa in opera di pavimentazione EUROFLOOR.

È costituita da elementi componibili che si integrano l'uno con l'altro formando un piano di calpestio robusto e dal gradevole aspetto estetico. Detti elementi hanno dimensione di mm. 380x190, altezza mm. 48 e sono dotati di fori sul piano superficiale al fine di favorire il veloce deflusso dell'acqua. Ogni elemento è predisposto all'inserimento di quattro piedini speciali, aventi la funzione di separare la pavimentazione dal manto impermeabile e proteggere quest'ultimo da eventuali possibili lacerazioni. Bloccaggio perimetrale mediante posa di profili o scossaline aventi sviluppo adeguato. Colore rosso mattone/verde/grigio.



Specification

Supplying and application of EUROFLOOR paving system.

It consists of self-blocking tiles that create a strong and pleasant looking floor. The tiles are 380x190 mm., 48 mm. high and provided with holes on their surface to allow a fast water drainage.

Each element can be completed with four disc support that separate the tiles from the waterproofing membrane to avoid any possible damage.

We recommend a perimetrical blocking by application of profiles with adequate height.

Colors brick-red / green / grey.



"IVIFLOOR" PAVIMENTO IN GOMMA COMPONIBILE PER ESTERNI ED INTERNI

Il pavimento in gomma IVIFLOOR è particolarmente indicato per l'uso esterno su terrazze, camminamenti, zone gioco per bambini e manifestazioni sportive.

Può essere usato anche all'interno, in particolare per zone lavoro, uffici, manifestazioni fieristiche. È costituito da elementi delle dimensioni di cm. 50 x 50, spessore 22 mm, i quali vengono semplicemente appoggiati a terra e uniti tra di loro mediante un anello circolare in polietilene.

Si può posare direttamente sopra qualsiasi tipo di manto impermeabile.



"IVIFLOOR" EPDM RUBBER PAVING TILE FOR INDOOR OR OUTDOOR APPLICATION

IVIFLOOR paving is made of EPDM rubber, and composed of 50 x 50 cm. elements - 22 mm thick - suitable either for indoor or outdoor application.

In the first case IVIFLOOR is particularly suitable for working areas, offices and exhibitions. For outdoor applications we recommend it on flat terraces, children playgrounds and sporting demonstrations. IVIFLOOR must be placed directly over any waterproofing membrane and the elements are simply laid on the ground. A polyethylene circular ring joins the elements to each other. Its little feet underneath allow a perfect water drainage in outdoor applications and an interstice in which pipes can be installed.

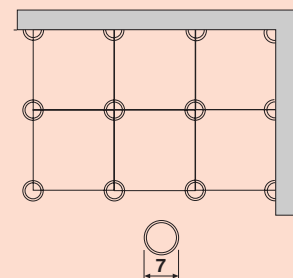
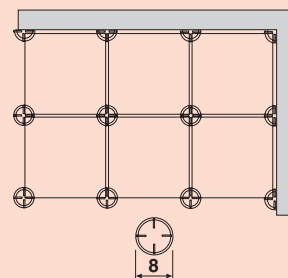
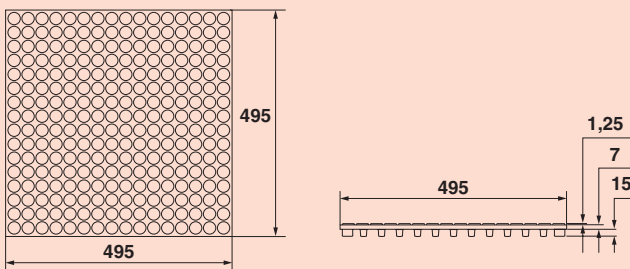
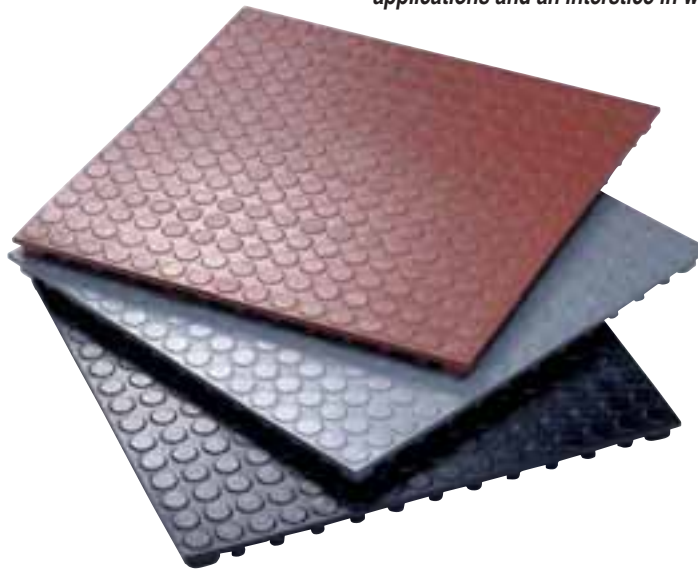

IVIFLOOR / IVIFLOOR

CODICE CODE	Colore Colours	EURO m ²	m ²
Q001050050	Nero/Black	96,00	-
Q002050050	Grigio/Gray	101,00	-
Q003050050	Rosso/Brick-red	101,00	-
Q012000000	Anello per interni / Ring for indoor	0,52	-
Q011000000	Anello per esterni / Ring for outdoor	0,52	-

Per esterni:

In questo caso l'anello circolare di bloccaggio è dotato di quattro distanziatori che formano una fuga di 3 mm al fine di consentire il deflusso dell'acqua piovana.

For outdoor:

In this case slabs will be provided with fixing rings with spacers that create a 3 mm. interspace for water drainage.

Per interni:

In questo caso l'anello circolare unisce perfettamente gli elementi tra di loro.

For indoor:

In this case fixing rings will perfectly tie the slabs.



Voce di Capitolato

Fornitura e posa in opera di pavimentazione in gomma IVIFLOOR. È costituita da elementi aventi dimensione di mm. 500x500, altezza mm. 22. Detti elementi vengono bloccati da uno speciale anello dotato di quattro alette distanziatrici, le quali formano una fuga al fine di favorire il veloce deflusso dell'acqua. Una volta posati gli elementi formano un piano di calpestio robusto e dal piacevole aspetto estetico. Bloccaggio perimetrale mediante posa di profili o scossaline aventi sviluppo adeguato. Colore rosso mattone/grigio/nero.



Specification

Supplying and application of IVIFLOOR paving. It consists of 500X500 mm., 22 mm. high tiles that are blocked by a special ring provided with four spreader fins that create a distance that allows a fast water drainage.

Laying elements create a strong and pleasant looking floor.

We recommend a perimetral blocking by application of profiles with adequate height. Colors brick-red / grey / black.